



Differential Rebuild Instructions

Covers Parts #5379X, 5380, 5381, 5382X, 3978, 3965, 3236, 6879, 6882X

Traxxas Diff Lube

10K.....Part #5135	50K.....Part #5137
30K.....Part #5136	Complete Set.....#5136X

Use higher viscosity (thicker) oil for:

- More power to the wheels with the most traction
- Racing on low-traction smooth surfaces
- Better performance for climbing on uneven terrain

Using lower viscosity (thinner) oil for:

- More power to the wheels with least traction
- Racing on low-traction rough surfaces

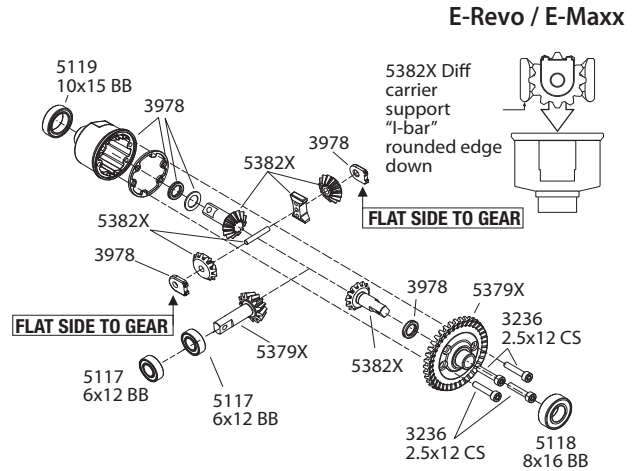
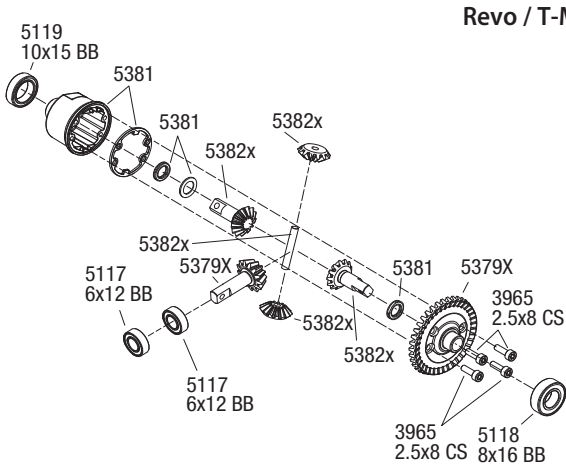

*While not originally included or necessary for high rpm nitro applications, part #5382X diff carrier support "l-bar" may be used for added strength.

XO-1

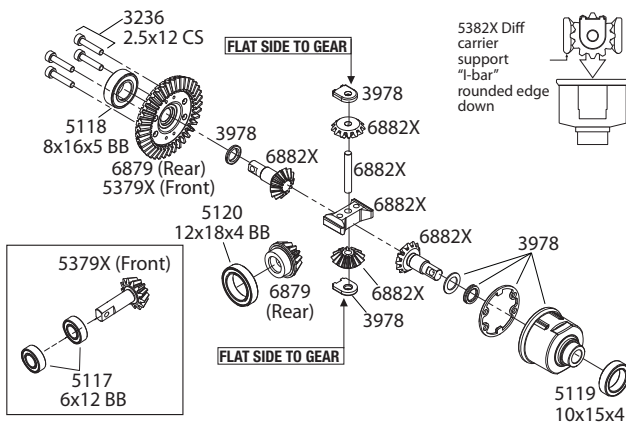

Slash 4x4 / Stampede 4x4 / Rally

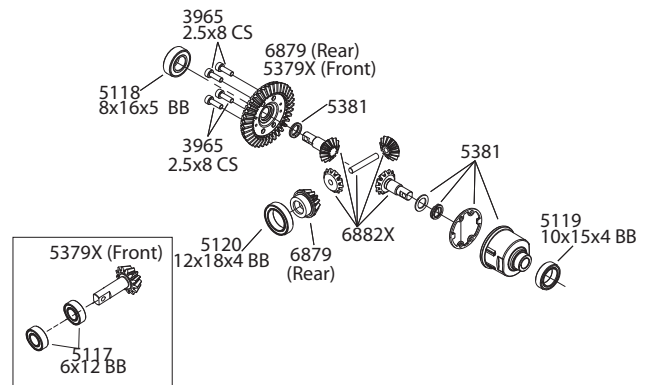



Instructions sur la reconstruction des différentiels

Concerne les pièces #5379X, 5380, 5381, 5382X, 3978, 3965, 3236, 6879, 6882X

Lubrifiant de différentiel de Traxxas

10K.....Pièce #5135 50K.....Pièce #5137
30K.....Pièce #5136 Jeu complet.....#5136X

Utilisez de l'huile à taux élevé de viscosité (plus épaisse) pour:

- Plus de puissance aux roues, avec le plus d'adhérence
- Faire la course sur des surfaces lisses à adhérence réduite
- Un meilleur rendement à la montée sur un terrain inégal

Utilisez de l'huile à viscosité réduite (diluée) pour:

- Plus de puissance aux roues, avec le moins d'adhérence
- Faire la course sur des surfaces rugueuses

Revo / T-Maxx

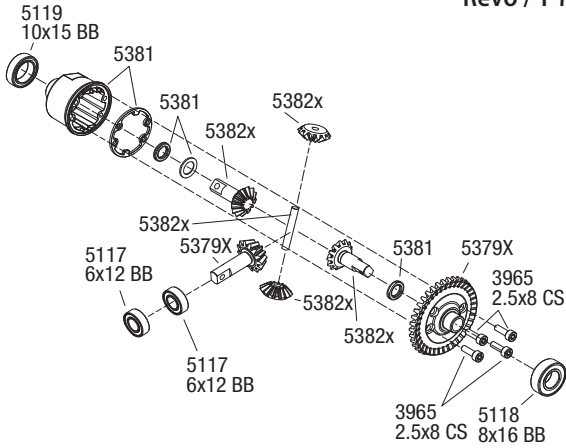

E-Revo / E-Maxx

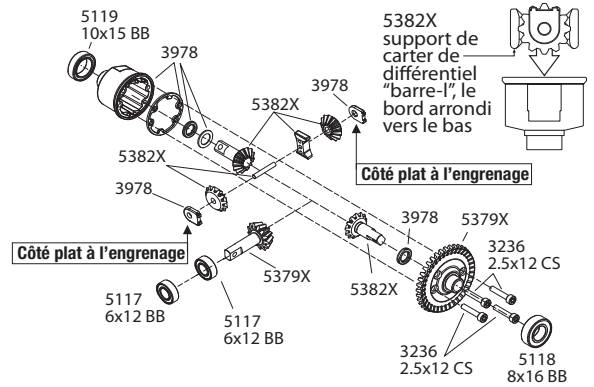

*Quoiqu'il n'est ni fourni ni nécessaire, initialement, pour les applications nitro à rpm élevé, le support de carter de différentiel "barre-l", la pièce #5382X, peut être utilisé pour plus de solidité.

XO-1

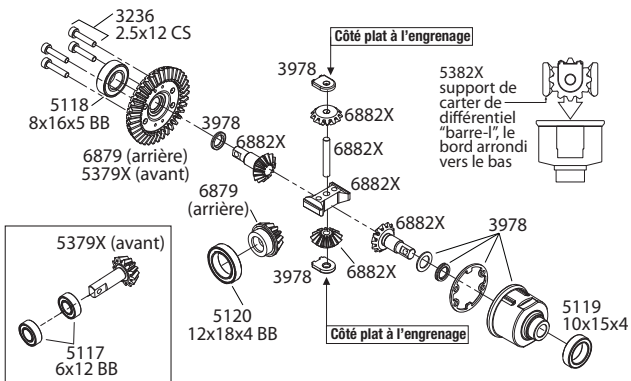

Slash 4x4 / Stampede 4x4 / Rally

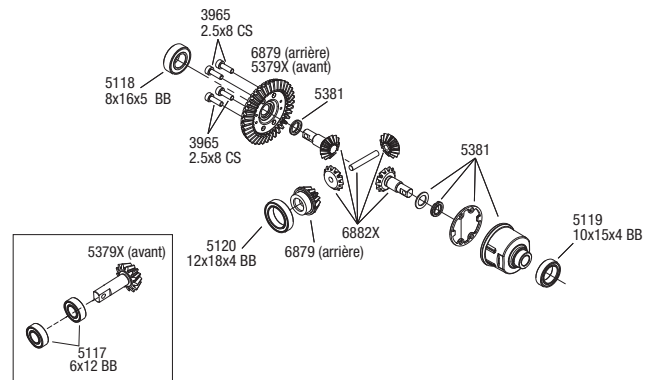



Instrucciones para la reparación del diferencial

Cubre piezas n.º 5379X, 5380, 5381, 5382X, 3978, 3965, 3236, 6879, 6882X

Lubricante para diferencial de Traxxas

10K.....Pieza n.º5135 50K.....Pieza n.º5137
30K.....Pieza n.º5136 Conjunto completo..... n.º 5136X

- Use aceite de mayor viscosidad (más espeso) para:**
- Obtener más fuerza en las ruedas con el mayor grado de tracción
 - Correr en superficies lisas con baja tracción
 - Obtener mejor rendimiento en subidas por terreno desnivelado
- Use aceite con menor viscosidad (más fino) para:**
- Obtener más fuerza en las ruedas con el menor grado de tracción
 - Correr en superficies desparejas con baja tracción

Revo / T-Maxx

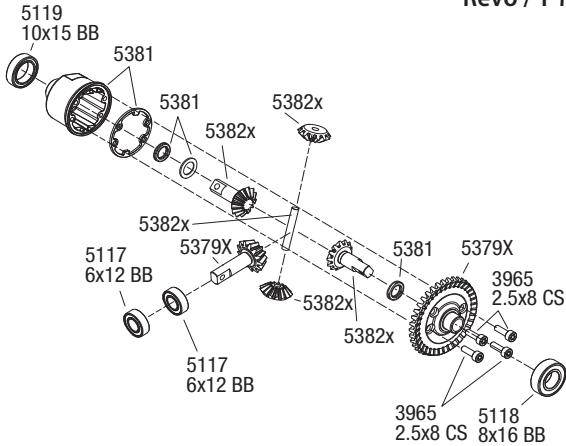

E-Revo / E-Maxx

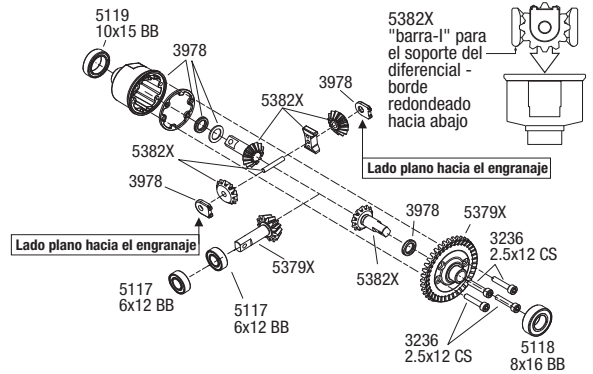

*Aunque no se incluye originalmente o no es necesaria para vehículos Nitro con altas rpm, la pieza n.º 5382X, "barra-I" para el soporte del diferencial, puede utilizarse para añadir potencia.

XO-1

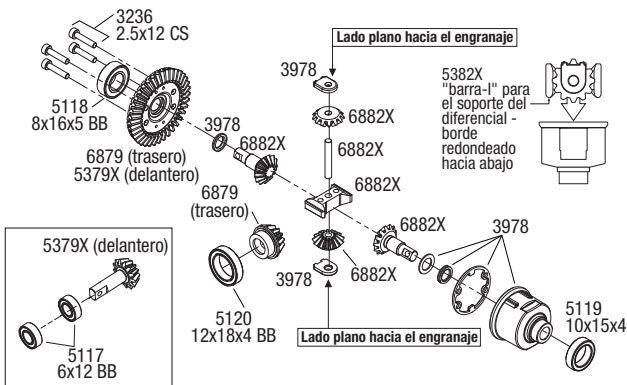

Slash 4x4 / Stampede 4x4 / Rally

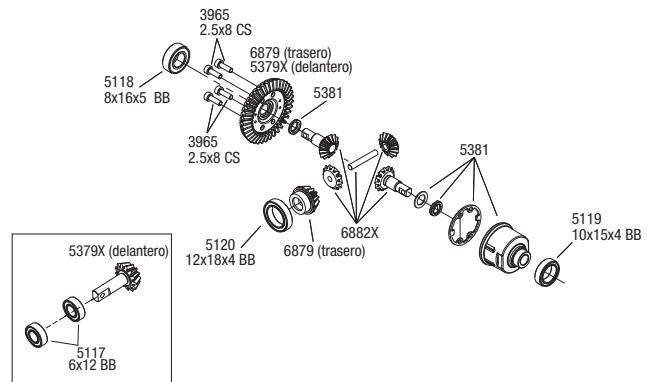

TRAXXAS.com

Traxxas, 1100 Klein Road, Plano, TX 75074, Phone: 972-265-8000, Fax: 972-265-8011, correo electrónico: support@Traxxas.com

Differential - Umbauanleitung

Umfasst Teile Nr. 5379X, 5380, 5381, 5382X, 3978, 3965, 3236, 6879, 6882X

Traxxas Diff Lube

10K.....Teilenr. 5135 50K.....Teilenr. 5137

30K.....Teilenr. 5136 Komplettes Set.....Nr. 5136X

Verwenden Sie Öl mit höherer Viskosität (dicker) für:

- Mehr Leistung an den Rädern bei höchster Traktion
- Fahren auf weichen Untergründen mit wenig Traktion
- Bessere Performance beim Klettern in unebenem Gelände

Verwenden Sie Öl mit geringerer Viskosität (dünnere) für:

- Mehr Leistung an den Rädern bei geringster Traktion
- Fahren auf rauen Untergründen mit wenig Traktion

Revo / T-Maxx

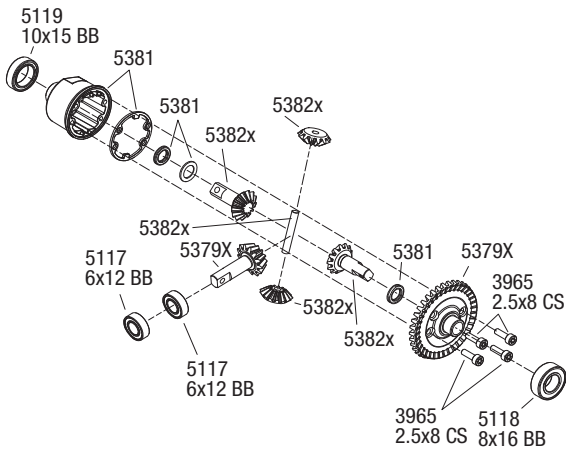

*Das Teil Differentialträger-Stütze "I-bar" mit der Nummer 5382X ist nicht im Lieferumfang enthalten, kann aber für zusätzliche Festigkeit eingesetzt werden.

E-Revo / E-Maxx

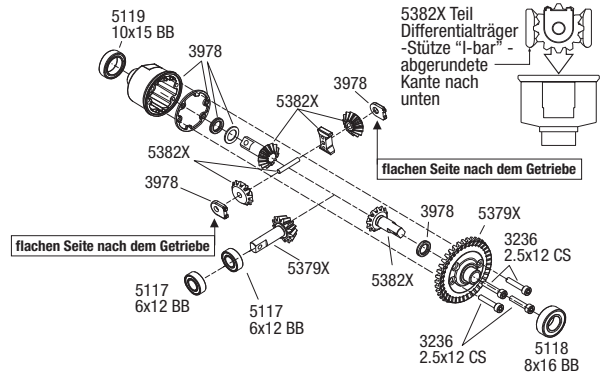

XO-1

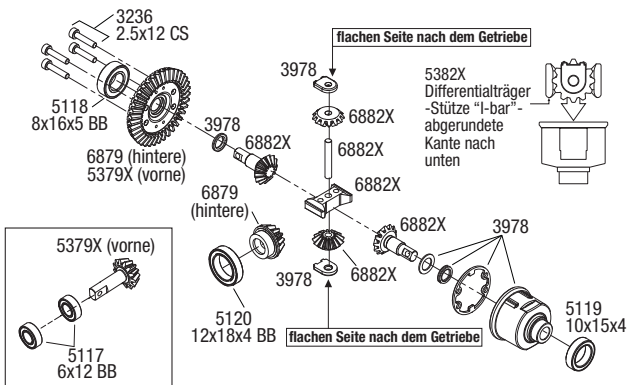

Slash 4x4 / Stampede 4x4 / Rally

